

**Produktinformation**

**H1Z- / H2Z-008..025GM / K**

**Durchflussanzeiger  
H1Z / H2Z**



- Keine elektrische Versorgung
- Individuell kalibrierte Anzeige
- Kompakte Bauform

**Merkmale**

Ein magnetbestückter Kolben wird durch das Medium gegen die Kraft einer Feder gedrückt. Dabei wird über eine Magnetkopplung der Zeiger des Messwerkes betätigt. Durch die hermetische Trennung zum Medium, kann die Anzeigeeinheit nicht durch das Medium verschmutzt werden.

**Technische Daten**

<b>Schalter</b>	ohne	
<b>Nennweite</b>	DN 8..25	
<b>Anschlussart</b>	Innengewinde G 1/4..G 1 (weitere Anschlussarten auf Anfrage)	
<b>Anzeigebereich</b>	0,1..85 l/min	Details siehe Tabelle „Bereiche“
<b>Druckverlust</b>	0,4..3,5 bar bei Q <sub>max.</sub>	
<b>Q<sub>max.</sub></b>	bis 100 l/min	
<b>Toleranz</b>	±5 % vom Endwert	
<b>Druckfestigkeit</b>	PN 200 bar optional PN 500 bar	
<b>Medientemperatur</b>	-20..+70 °C	
<b>Umgebungs- temperatur</b>	-20..+70 °C	
<b>Medien</b>	Wasser, Öl (Gase und aggressive Medien auf Anfrage)	
<b>Elektrische Daten</b>	keine	
<b>Werkstoffe medienberührt</b>	<i>Messingausführung:</i> CW614N vernickelt, CW614N, 1.4310, Hartferrit, NBR	<i>Edelstahlausführung:</i> 1.4571, 1.4404, 1.4310, Hartferrit PTFE beschichtet, FKM
<b>Werkstoffe nicht medienberührt</b>	PC, Acryl	
<b>Gewicht</b>	siehe Tabelle „Abmessungen und Gewichte“	
<b>Einbaulage</b>	Standard: Horizontale Anströmung von links; andere Einbaulagen sind möglich; die Einbaulage hat Einfluss auf den Anzeigebereich.	

**Bereiche**

Die Angaben in der Tabelle entsprechen horizontaler Anströmung

mit zunehmender Durchflussmenge.

**Standard Typ H1Z**

Anzeigebereich l/min H <sub>2</sub> O	Q <sub>max.</sub> empf.	Druckverlust bar bei Q <sub>max.</sub> H <sub>2</sub> O
0,1 - 1,2	6	0,4
0,5 - 6,0	10	0,5
1,0 - 12,0	20	0,6
2,0 - 23,0	30	0,4
3,0 - 34,0	40	
4,0 - 45,0	60	0,8
6,0 - 65,0	80	1,4
20,0 - 85,0	100	1,6

Sonderbereiche sind möglich.

**Viskositätskompensiert H2Z**

Anzeige- bereich l/min Öl 30..330 mm <sup>2</sup> /s	Q <sub>max.</sub> empf.	Druckverlust bar bei Q <sub>max.</sub> Öl mm <sup>2</sup> /s					Viskosi- tätsstabi- lität ±8 %, min.
		30	60	100	205	330	
0,5 - 10	12	1,1	1,4	1,6	2,8	3,5	±0,3 l/min
1,5 - 20	22	2,2	2,3	2,4			±0,5 l/min
2,5 - 30	35	1,9	2,0	2,1	2,3		±0,8 l/min
6,0 - 45	60					2,6	±2,7 l/min
12,0 - 65	80	2,1	2,3	2,4	2,6	2,8	±3,0 l/min

Sonderbereiche sind möglich.

**Abmessungen und Gewichte**

	G	Type	SW	X	Gewicht kg
<b>Messing</b>	G 1/4	H.Z-008GM	40	15	1,4
	G 3/8	H.Z-010GM			
	G 1/2	H.Z-015GM		18	1,2
	G 3/4	H.Z-020GM			
	G 1	H.Z-025GM			
<b>Edelstahl</b>	G 1/4	H.Z-008GK	41	15	1,3
	G 3/8	H.Z-010GK			
	G 1/2	H.Z-015GK		18	1,2
	G 3/4	H.Z-020GK			
	G 1	H.Z-025GK			

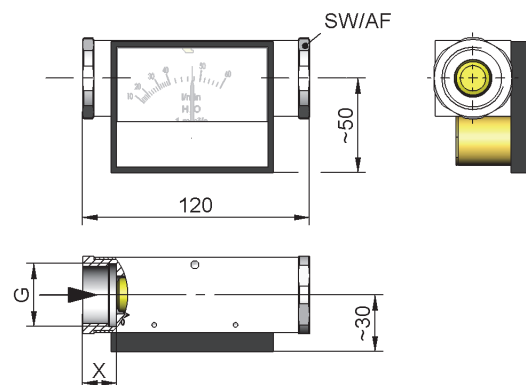

**Produktinformation**

H1Z- / H2Z-008..025GM / K

**Handhabung und Betrieb**

- Gerade Beruhigungsstrecke von 5 x DN im Ein- und Auslauf vorsehen
- Bei verschmutzten Medien Filter vorsehen (bei ferritischen Anteilen mit Magnetfilter)

**Optionen**

- Sonderbereiche / Sonderskalierung
- Druckstufe PN 500
- Temperaturanzeige 0..120 °C
- verstärkter Kolben

**Bestellschlüssel**

1. 2. 3. 4. 5. 6.  
 H   Z -   G

**Bestellhinweise**

- Durchflussrichtung, Medium und Anzeigebereich angeben.
- Bei Ölen. Viskosität, Temperatur und Bezeichnung (z.B. ISO VG 68) angeben (Anzeigebereich anfragen).
- Bei Gasen Druck (relativ bzw. absolut), Temperatur und Medium (z.B. Luft) angeben (Anzeigebereich anfragen).

<b>1. Ausführung</b>		
1	Standard	
2	Viskositätskompensiert	
<b>2. Anzeige</b>		
Z	Mit frontaler Messanzeige Z	
<b>3. Nennweite</b>		
008	DN 8 - G 1/4	
010	DN 10 - G 3/8	
015	DN 15 - G 1/2	
020	DN 20 - G 3/4	
025	DN 25 - G 1	
<b>4. Anschlussart</b>		
G	Innengewinde	
<b>5. Anschlusswerkstoff</b>		
M	Messing	
K	Edelstahl	
<b>6. H1 - Anzeigebereich H<sub>2</sub>O für horizontale Anströmung</b>		
001	0,1 - 1,2 l/min	●
005	0,5 - 6,0 l/min	●
010	1,0 - 12,0 l/min	●
020	2,0 - 23,0 l/min	●
030	3,0 - 34,0 l/min	●
040	4,0 - 45,0 l/min	●
060	6,0 - 65,0 l/min	●
080	20,0 - 85,0 l/min	●
<b>H2 - Anzeigebereich ÖI 30..330 mm<sup>2</sup>/s für horizontale Anströmung</b>		
008	0,5 - 10 l/min	●
015	1,5 - 20 l/min	●
025	2,5 - 30 l/min	●
040	6,0 - 45 l/min	●
060	12,0 - 65 l/min	●